



Augstumā elektriski regulējams galds UP-1500



Ieteicamais ķermeņa
stāvoklis darba
dienas garumā

Pavadīt darba dienu noteiktā un
nemainīgā sēdus stāvoklī cilvēkiem nav
ieteicams.

Kustības maiņa būs labākais veids, kā
atpūtināt savu ķermeni, tādējādi arī
parūpējoties par savu veselību.

Cilvēkiem, kuri strādā sēdošu darbu,
fizioterapeiti iesaka vismaz 2h dienā
pavadīt stāvus.

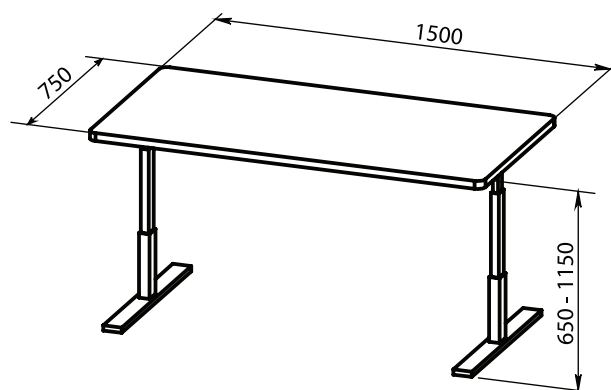

Mazinās muguras
veselības problēmas



Paātrinās asinsrite
un pieplūst enerģija



Uzlabojas
smadzeņu darbība

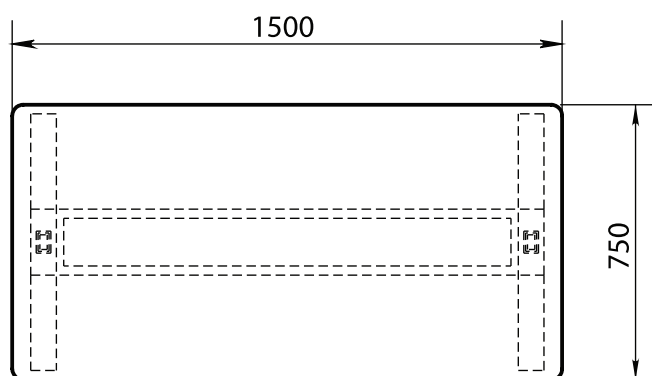
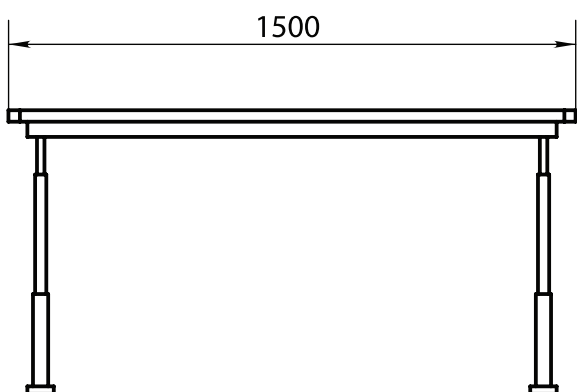

Krāsu iespējas

Virsmas

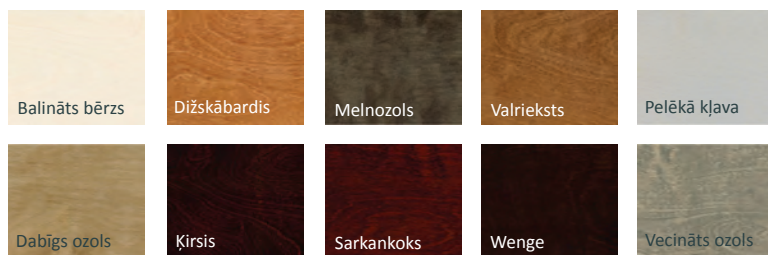

Galda kājas



*Fotogrāfijām ir ilustratīva nozīme. Akcijas piedāvājumā ir galds ar taisnu priekšējo malu kā rasējumā. Galda virsmas izmērs ir 1500 x 750 x 30 mm. Pieejamais galda pacelšanas mehānisms ir ar diviem motoriem. Galda vadības pults ir programmējama.

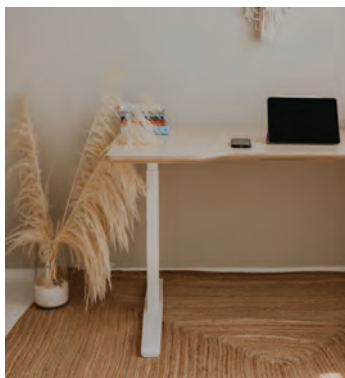

Šeit sniegtajai informācijai ir uzziņas raksturs, un SIA "Troja" saglabā tiesības papildināt un mainīt ražoto produktu specifikāciju, iepriekš par to nepaziņojot.



troja@finieris.lv

trojasmeebles.lv

troja.lv

05/2024